

ATENCIÓN: Schuller recomienda que utilice los balancines suministrados en la instalación de este colgante.

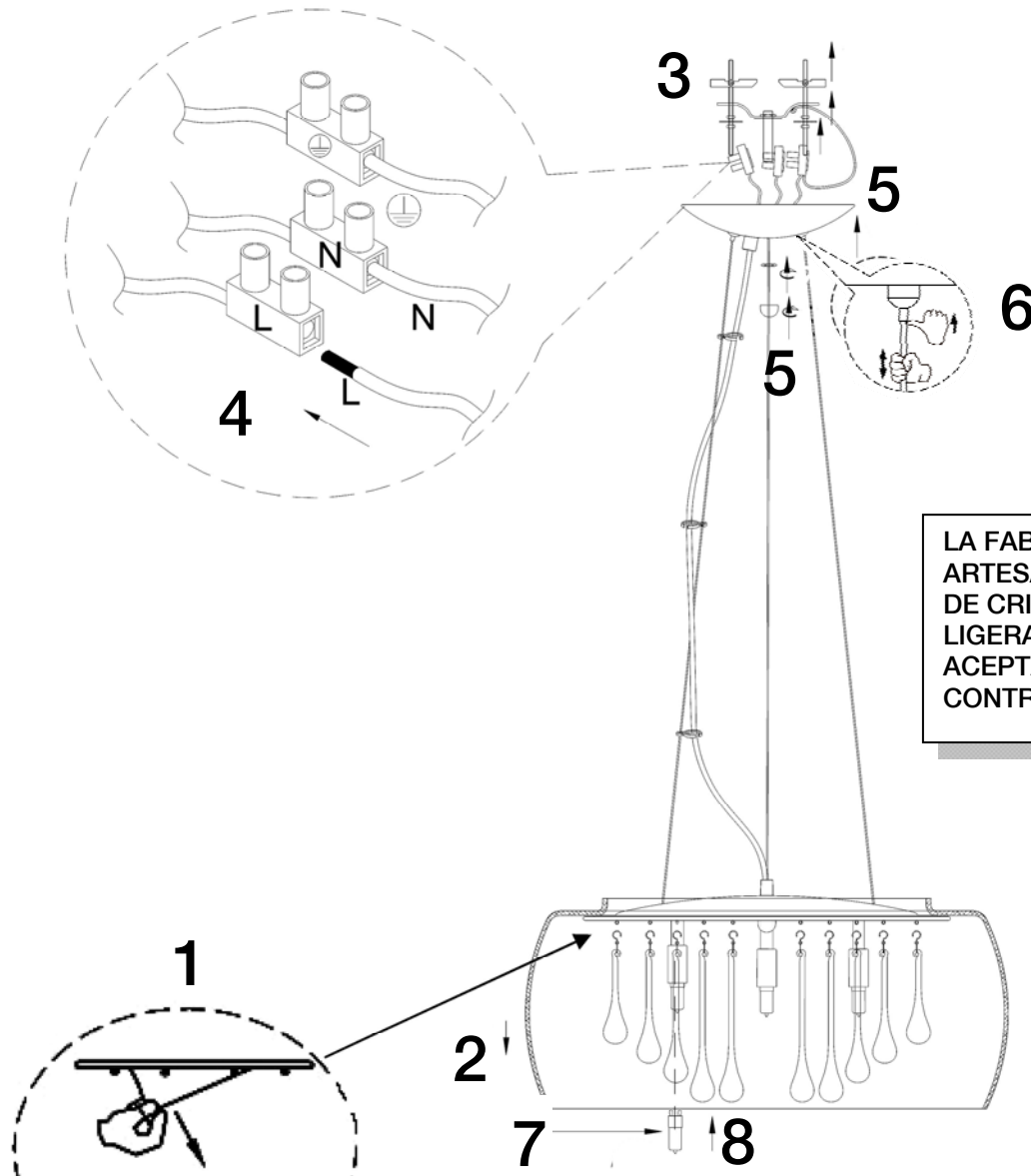

LA FABRICACIÓN
ARTESANAL DE ESTA TULIPA
DE CRISTAL PERMITE
LIGERAS IMPERFECCIONES
ACEPTADAS POR NUESTRO
CONTROL DE CALIDAD.

Retire el papel adhesivo protector
antes de poner las bombillas

NOTA: Para evitar riesgos, si el cable
eléctrico de este artículo sufre algún
daño, deberá ser reparado por
personal cualificado.

Para ver la ficha técnica de producto completa,
puede usar el siguiente código QR:

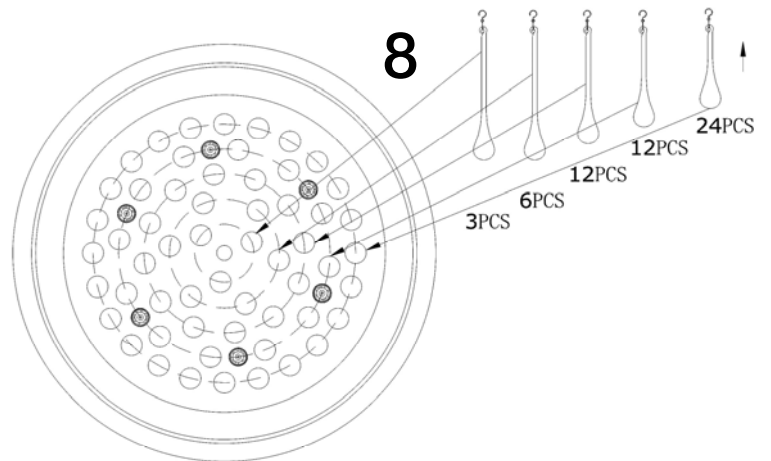

IMPORTANT NOTICE: Schuller recommends to use those included special screws when installing this pendant lamp.

